

# INFORMACION SOBRE LOS PRODUCTOS

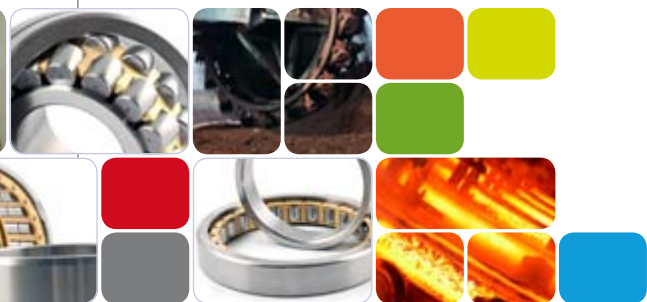

**RKB**  
BEARING INDUSTRIES

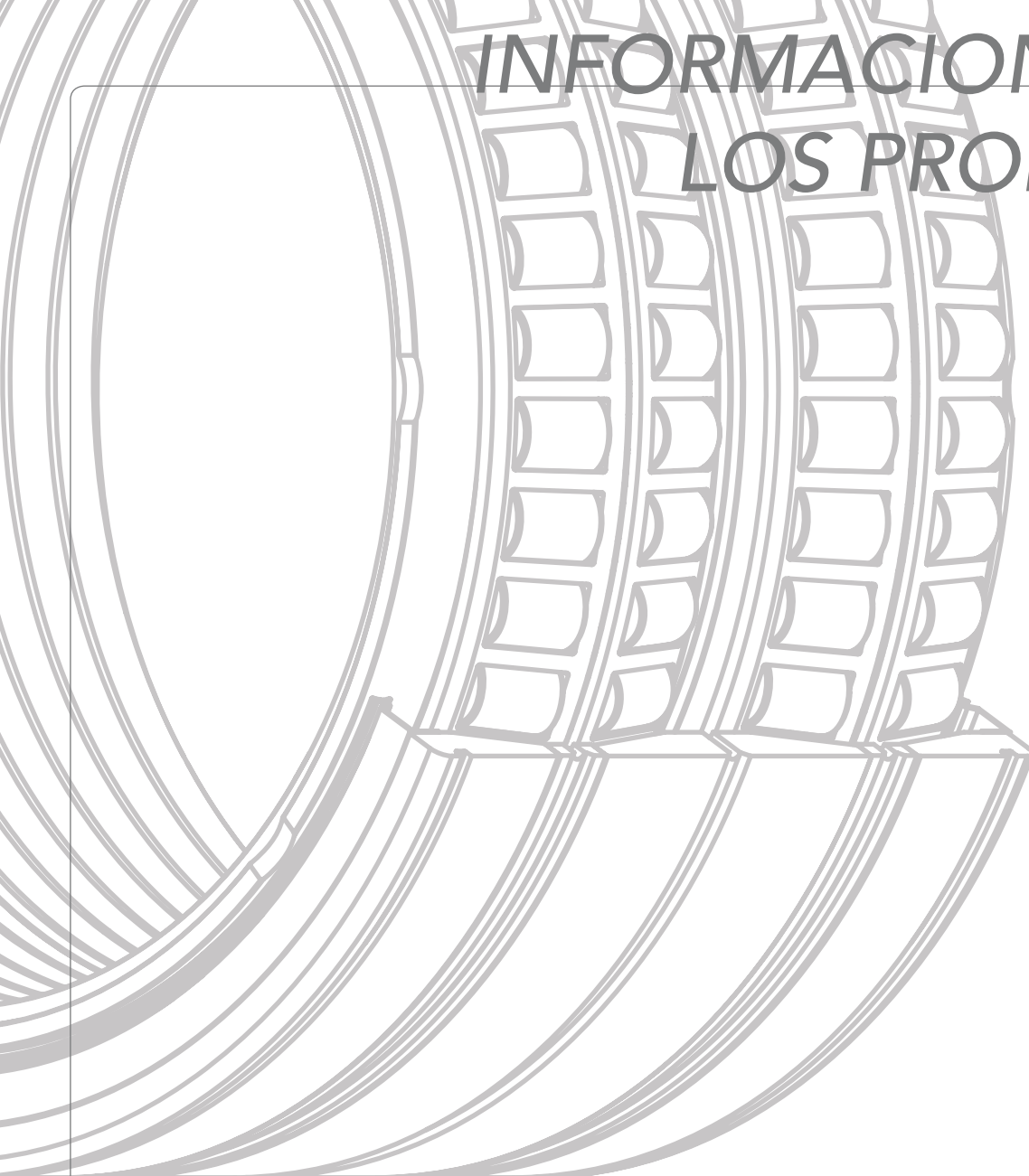

## El fabricante suizo de rodamientos premium

El grupo RKB empresa Suiza fabricante de rodamientos que opera en la industria del rodamiento desde 1936, con una capacidad de producción mensual superior a 350 toneladas de acero mecanizado. La experiencia adquirida a lo largo de los años proporciona a RKB con los conocimientos necesarios para el desarrollo y la fabricación de rodamientos industriales tecnológicos hasta 1925 mm de diámetro exterior.

RKB ofrece soluciones rentables confiables, fiabilidad operativa extrema, servicio de vanguardia, gran disponibilidad de stock, tiempos de entrega cortos y con alta calidad consistente de un fabricante de rodamientos de clase premium.

Con una red de distribución en más de 50 países, RKB es reconocido mundialmente como *"The Alternative Power"* en la industria del rodamiento.

Publicación PBRKB.Rev03ES

© RKB Europe SA

Se han tomado todas las medidas posibles para garantizar la corrección del contenido de este documento pero no se puede aceptar ninguna responsabilidad por los errores, omisiones, pérdidas o daños (directos, indirectos o consecuentes).

La reproducción total o parcial sin autorización expresa queda prohibida.

# Tabla de contenidos

## Rodamientos rígidos de bolas



## Rodamientos de bolas de contacto angular



## Rodamientos de rodillos esféricos

- DISEÑOS PRINCIPALES
- DISEÑOS ESPECIALES



## Rodamientos de rodillos cilíndricos

- UNA HILERA
- DOBLE HILERA
- MULTI HILERA



## Rodamientos de rodillos cónicos

- UNA HILERA
- DOBLE HILERA
- CUATRO HILERAS



## Rodamientos axiales

- UNA HILERA
- DOBLE HILERA



## Tabla de Productos



## Rodamientos de bolas RKB

Los rodamientos de bolas (BBs) fabricados por RKB vienen en varios diseños, medidas y series. Están concebidos para soportar cargas combinadas y altas velocidades, cumpliendo con los requerimientos en un gran número de aplicaciones industriales tanto estándar como especiales.

Todos los rodamientos de bolas de RKB están hechos con materiales de alta calidad y tratamientos térmicos especiales para obtener unas prestaciones superiores. Disponibles en configuraciones con una o dos hileras, en versiones abiertas o selladas, necesitan poco mantenimiento, lo que los convierte en una solución económica irremplazable en muchos casos. Para tamaños grandes RKB puede aplicar un tratamiento bainítico (HB) y una estabilización dimensional a altas temperaturas (S) en bolas y anillos. Las precisión dimensional y de giro, cumple con las especificaciones de ISO/ABMA/GOST.



## Rodamientos de bolas RKB

RKB ofrece una amplia gama de rodamientos rígidos de bolas (DGGBs) de una hilera con diseños (abierto, cierres metálicos, o de elastómero) de rendimiento probado en muchos campos de la industria. Con geometría interna optimizada, pueden operar a altas velocidades, soportando cargas radiales y axiales en los dos sentidos y generando baja fricción.

Los rodamientos DGGBs RKB están diseñados para reponder exitosamente a las necesidades de las aplicaciones más exigentes en términos de carga pesada, alta velocidad, y sonido reducido. Esto se debe fundamentalmente al uso de las mejores materias primas y las más modernas tecnologías de fabricación que nos permiten suministrar rodamientos rígidos de bolas de la mejor calidad.



## Diseños principales

### Tipo M

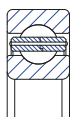

- Anillo interior y exterior de una pieza
- Jaula de latón de dos piezas guiada en las bolas (M)
- Ejecución apropiada para muy altas velocidades
- Disponible con jaula de latón de dos piezas mecanizada guiada en el interior (MB) o en el exterior (MA)
- Disponible con ranuras de lubricación en la jaula (S)
- Disponible con ranura de fijación en el anillo exterior para posicionamiento axial (N1)

**HB**  
BAINITE HT

**S**  
STABILIZATION

**O+**  
OPTIMIZED

### Tipo J

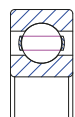

- Anillo interior y exterior de una pieza
- Jaula de acero estampado de alta resistencia de dos piezas guiada en las bolas (J)
- Ejecución apropiada para muy altas velocidades
- Disponible con ranura de fijación en el anillo exterior para posicionamiento axial (N)

**HB**  
BAINITE HT

**S**  
STABILIZATION

### Tipo TN

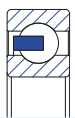

- Anillo interior y exterior de una pieza
- Jaula de fibra moldeada reforzada con poliamida guiada en las bolas (TN)
- Ejecución apropiada para muy altas aceleraciones y altas velocidades.

**HB**  
BAINITE HT

**S**  
STABILIZATION

**R+**  
REINFORCED

### Tipo ZZ

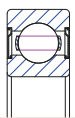

- Anillo interior y exterior de una pieza
- Jaula de acero estampado de alta resistencia de dos piezas guiada en las bolas (J)
- Sellos de no contacto de metal en ambos lados (ZZ)
- Se suministra con grasa para reducir las operaciones de mantenimiento
- Sello para mantener la grasa en el interior del rodamiento sin reducir la velocidad límite

**HB**  
BAINITE HT

**S**  
STABILIZATION

**O+**  
OPTIMIZED

### Tipo 2RS

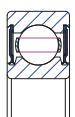

- Anillo interior y exterior de una pieza
- Jaula de acero estampado de alta resistencia de dos piezas guiada en las bolas (J)
- Retenes de contacto en ambos lados (2RS)
- Se suministra con grasa para reducir las operaciones de mantenimiento
- Retenes para mantener la grasa en el interior del rodamiento y evitar la entrada de contaminantes

**HB**  
BAINITE HT

**S**  
STABILIZATION

**O+**  
OPTIMIZED



## Rodamientos de bolas RKB

Los rodamientos de bolas (BBs) fabricados por RKB vienen en varios diseños, medidas y series. Están concebidos para soportar cargas combinadas y altas velocidades, cumpliendo con los requerimientos en un gran número de aplicaciones industriales tanto estándar como especiales.

Todos los rodamientos de bolas de RKB están hechos con materiales de alta calidad y tratamientos térmicos especiales para obtener unas prestaciones superiores. Disponibles en configuraciones con una o dos hileras, en versiones abiertas o selladas, necesitan poco mantenimiento, lo que los convierte en una solución económica irremplazable en muchos casos. Para tamaños grandes RKB puede aplicar un tratamiento bainítico (HB) y una estabilización dimensional a altas temperaturas (S) en bolas y anillos. La precisión dimensional y de giro, cumple con las especificaciones de ISO/ABMA/GOST.



## Rodamientos de bolas de contacto angular

Los rodamientos de bolas de contacto angular (ACBBs) fabricados por RKB se usan en diversas máquinas donde se dan cargas combinadas, altas velocidades y se requiere alta precisión de giro.

Disponibles con una hilera o doble hilera, se fabrican con diversos tipos de jaula (latón mecanizado, acero estampado o poliamida) y precisión dimensional.

Los rodamientos de una hilera, ACBBs son emparejados por RKB en montaje "X" DF o montaje "O" DB dependiendo de las condiciones de carga, los momentos de flexión o la cantidad de desalineamiento de la aplicación.



## Diseños principales

### Tipo M

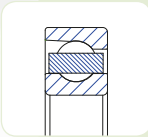

- Anillo interior y exterior de una pieza
- Jaula de latón de dos piezas guiada en las bolas (M)
- Disponible con jaula de latón mecanizado guiada en el anillo interior (MB) o en el anillo exterior (MA)
- Rodamiento de una hilera de ejecución no universal
- Apropiado para muy altas velocidades de operación
- Disponible con ángulos de contacto 25°, 30° ó 40°

**HB** **S**  
BAINITE HT STABILIZATION

### Tipo QJ

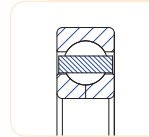

- Anillo exterior de una pieza.
- Anillo interior de dos piezas partido circunferencialmente
- Jaula de latón de una pieza guiada en el anillo interior (MA)
- Soporta sólo cargas axiales.
- Dos ranuras de fijación axial (N2).
- Disponible también con anillo interior de una pieza y anillo exterior de dos piezas (Q).

**HB** **S**  
BAINITE HT STABILIZATION

### Tipo DB

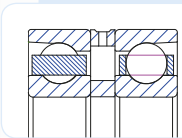

- Montaje en "O" (DB) de dos rodamientos ACBBs
- Jaula de latón mecanizada guiada en las bolas (M)
- Pre-ajustados con BEP solicitado por el cliente
- Disponible con jaula de latón mecanizada guiada en el anillo interior (MB)
- Disponible con anillo separado r interior / exterior con garganta de lubricación y/o agujeros de lubricación
- Montaje rígido para soportar momentos de flexión

**HB** **S** **O+**  
BAINITE HT STABILIZATION OPTIMIZED

### Tipo DF

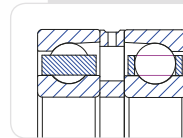

- Montaje en "X" (DF) de dos rodamientos ACBBs
- Jaula de latón de una pieza mecanizada y guiada en las bolas (M)
- Pre-ajustados con BEP solicitado por el cliente
- Disponible con jaula de latón de una pieza guiada en el anillo interior (MB)
- Disponible con anillo separador interior/ exterior con garganta de lubricación y/o agujeros de lubricación

**HB** **S** **O+**  
BAINITE HT STABILIZATION OPTIMIZED

### Tipo DFM

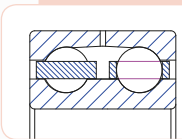

- ACBB s de doble hilera dispuestos en "X" (DF)
- Diseño abierto no separable
- Jaula de latón de una pieza mecanizada y guiada en el anillo interior (MB)
- Ranura y agujeros de lubricación en anillo exterior
- Soporta cargas combinadas.

**HB** **S**  
BAINITE HT STABILIZATION

### Tipo DB+ZZ

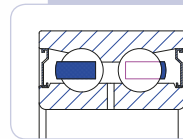

- ACBB de doble hilera dispuestos en "O" (DB)
- Diseño obturado no separable (ZZ)
- Jaula de fibra moldeada reforzada con poliamida (TN)
- Disponible con agujeros de lubricación en el DI
- Retenes de no contacto , mantienen la grasa en el rodamiento sin afectar a la velocidad límite
- Soporta cargas combinadas

**HB** **S** **O+** **R+**  
BAINITE HT STABILIZATION OPTIMIZED REINFORCED



## Rodamientos de rodillos esféricos RKB

Los rodamientos de rodillos esféricos (SRBs) fabricados por RKB están diseñados para soportar grandes cargas radiales y cargas axiales moderadas en ambos sentidos.

Los SRBs RKB pueden trabajar en condiciones de desalineamiento debido a la flexión del eje. Se fabrican con agujero cilíndrico o cónico en ejecuciones abiertas u obturadas.

Dependiendo de la aplicación se pueden utilizar rodamientos RKB con los rodillos y los anillos de temple bainítico (HB) o estables dimensionalmente a altas temperaturas (S). Además los rodamientos de rodillos esféricos RKB tienen unas dimensiones de acuerdo a las especificaciones ISO/ABMA/GOST, por lo que son intercambiables con todos los rodamientos que cumplen con dichos estándares.



## Una gama completa

La gama de RKB cubre la mayoría de los requerimientos de las aplicaciones industriales estándar y especiales en condiciones de trabajo severas y críticas.

RKB ofrece una gama amplia de SRB abiertos y obturados en todas las series. Mientras que los rodamientos de sección estrecha (e.g. serie 238) son aptos para trabajar a altas velocidades, poseen un peso moderado y unas dimensiones mínimas, los rodamientos de gran sección y gran diámetro (e.g. serie 233) tienen las mayores capacidades de carga.

Todos los rodamientos RKB aunan experiencia en el diseño con unas prestaciones probadas en los ambientes industriales más exigentes.

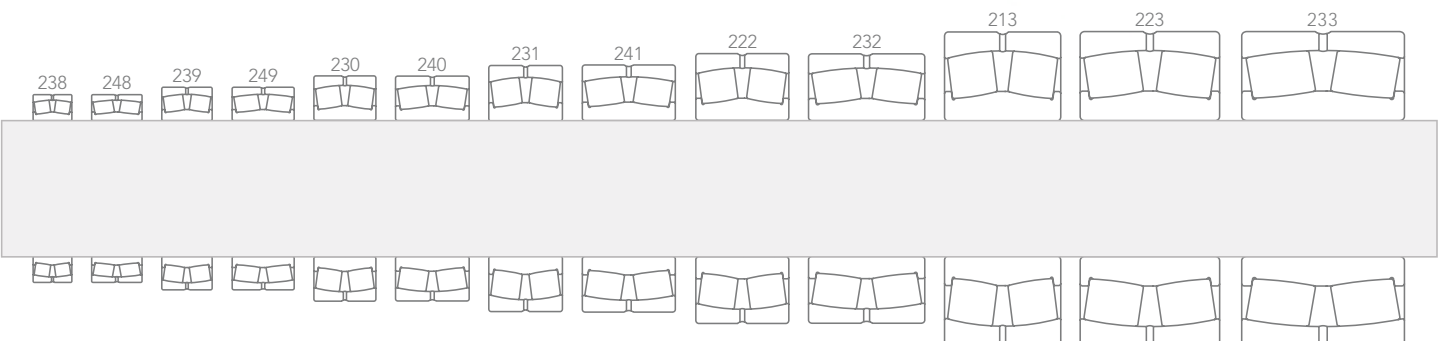



### Diseños Principales

#### Tipo MA



- Diseño utilizado para tamaños mediano y grande
- Anillo interior con dos pestañas de guiado
- Perfil del rodillo simétrico
- Jaula de latón de dos piezas guiada en el anillo exterior
- Ranura y agujeros de lubricación en anillo exterior
- Jaula de dos piezas óptima en caso de diferente velocidad de rotación de las dos hileras de rodillos
- Disponible con ranura y tres agujeros de lubricación en el anillo exterior y seis agujeros de lubricación en el anillo interior (W513)



#### Tipo MB

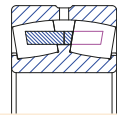

- Diseño utilizado para tamaños mediano y grande, operando a velocidades medias y elevadas con una gran capacidad de carga
- Anillo interior con dos pestañas de guiado
- Perfil del rodillo simétrico o asimétrico
- Jaula de latón de dos piezas guiada en el anillo interior
- Ranura y agujeros de lubricación en anillo exterior
- Disponible con ranura y tres agujeros de lubricación en el anillo exterior y seis agujeros de lubricación en el anillo interior (W513)



#### Tipo CA



- Diseño usado para tamaños grandes que soportan cargas radiales pesadas y axiales moderadas en ambos sentidos
- Anillo interior con pestañas en ambos lados
- Perfil del rodillo simétrico
- Jaula de una pieza de latón mecanizado o acero (CAF) con pestaña interior integral para el guiado en el anillo interior
- Ranura y agujeros de lubricación en anillo exterior
- Disponible con ranura y tres agujeros de lubricación en el anillo exterior y seis agujeros de lubricación en el anillo interior (W513)



#### Tipo CC

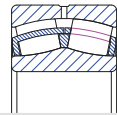

- Diseño utilizado para tamaños mediano y grande operando a velocidades medias y elevadas con una gran capacidad de carga
- Anillo interior sin pestañas laterales
- Perfil del rodillo simétrico o asimétrico
- Jaula de acero estampado de dos piezas guiada en el anillo interior
- Ranura y agujeros de lubricación en anillo exterior
- Disponible con ranura y tres agujeros de lubricación en el anillo exterior y seis agujeros de lubricación en el anillo interior (W513)



#### Tipo ECA

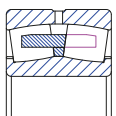

- Diseño para grandes tamaños basado en el diseño CA con un set de rodillos optimizado
- Anillo interior con pestañas en ambos lados
- Perfil del rodillo simétrico
- Jaula de una pieza de latón mecanizado con pestaña interior integral para el guiado en el interior
- Ranura y agujeros de lubricación en anillo exterior
- Disponible con ranura y tres agujeros de lubricación en el anillo exterior y seis agujeros de lubricación en el anillo interior (W513)



## Rodamientos de rodillos esféricos RKB

Los rodamientos de rodillos esféricos (SRBs) fabricados por RKB están diseñados para soportar grandes cargas radiales y cargas axiales moderadas en ambos sentidos.

Los SRBs RKB pueden trabajar en condiciones de desalineamiento debido a la flexión del eje. Se fabrican con agujero cilíndrico o cónico en ejecuciones abiertas u obturadas.

Dependiendo de la aplicación se pueden utilizar rodamientos RKB con los rodillos y los anillos de temple bainítico (HB) o estables dimensionalmente a altas temperaturas (S). Además los rodamientos de rodillos esféricos RKB tienen unas dimensiones de acuerdo a las especificaciones ISO/ABMA/GOST, por lo que son intercambiables con todos los rodamientos que cumplen con dichos estándares.

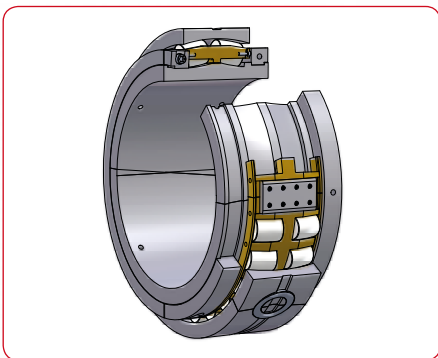

## Soluciones a medida

Además de los diseños principales RKB ha desarrollado nuevos rodamientos para ofrecer soluciones específicas para determinadas aplicaciones.

Los diseños especiales incluyen rodamientos sellados, aptos para ambientes contaminados, diseño ROVSX, especialmente diseñado para máquinas vibratorias, ejecución WOR apropiado para el eje de salida de las reductoras de las hormigoneras, y rodamientos partidos que facilitan el mantenimiento en aquellos lugares donde es complicado cambiar los rodamientos.

Si se aplican debidamente, estos diseños especiales son restables para el cliente, ya que permiten una mayor esperanza de vida de los rodamientos, y reducen el tiempo de inactividad de la máquina.

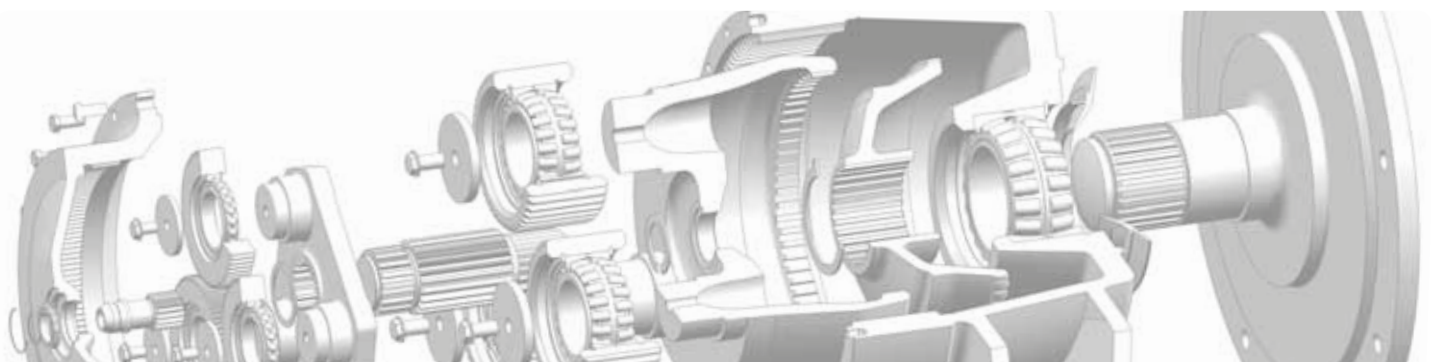

### Diseños especiales

#### Tipo OBTURADO



- Diseño para tamaños medianos y grandes operando a velocidades medias
- Anillo interior con pestañas en ambos lados
- Perfil del rodillo simétrico
- Jaula de una pieza de latón mecanizado con pestaña interior integral para el guiado en el interior
- Retenes integrales de goma en ambos lados para ambientes de trabajo agresivos (2CZ)
- Ranura y agujeros de lubricación en anillo exterior
- Disponible con agujeros de lubricación para conexión en el anillo exterior (W77)
- Disponible con jaula de acero estampado de dos piezas guiada en el anillo interior



#### Tipo ROVSX

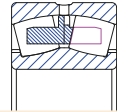

- Diseño apropiado para equipo vibratorio
- Anillo interior con pestañas en ambos lados
- Perfil del rodillo simétrico
- Jaula de latón mecanizada de dos piezas guiada en el anillo exterior
- Juego interno radial más grande que el normal CN
- Precisión de giro mayor que en el estándar
- Disponible con ranura y tres agujeros de lubricación en el anillo exterior y seis agujeros de lubricación en el anillo interior (W513)



#### Tipo WOR

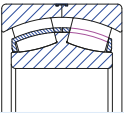

- Diseño para el eje de salida de las reductoras de las hormigoneras
- Anillo interior con pestaña central
- Perfil del rodillo simétrico o asimétrico
- Jaula de acero estampado de dos piezas guiada en el anillo interior
- Anillo exterior más ancho (WOR) en una pieza o partido en dos mitades
- Desalineamiento permisible mayor que en la ejecución estándar
- Disponible con jaula de latón de dos piezas guiada en el anillo interior



#### Tipo SPLIT

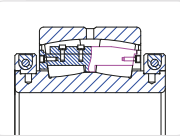

- Diseño utilizado para tamaños mediano y grande.
- Anillo interior ancho con pestañas laterales
- Perfil del rodillo simétrico
- Jaula de latón doble atornillada guiada en el anillo interior
- Diseñado para posiciones de difícil acceso (e.g. ruedas de las excavadoras)
- Diseñado para facilitar el montaje, el desmontaje y reducir el tiempo de máquina parada



#### Tipo ECCS

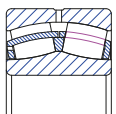

- Diseño para tamaños medianos y pequeños
- Anillo interior sin pestañas
- Perfil del rodillo simétrico
- Jaula de acero estampado de dos piezas con ranuras en una de las caras para mejorar el flujo de lubricante y anillo central separado de guiado
- Ranura y seis agujeros de lubricación en el anillo exterior (W33X)
- Apropiado para ambientes agresivos
- Disponible con ranura y tres agujeros de lubricación en el anillo exterior y seis agujeros de lubricación en el anillo interior (W513)



## Rodamientos de rodillos cilíndricos RKB

Los rodamientos de rodillos cilíndricos (CRBs) fabricados por RKB se producen en varios diseños, medidas y series, para soportar cargas radiales pesadas y velocidades medias cumpliendo con la mayoría de los requisitos, de una gran variedad de aplicaciones industriales tanto estándar como especiales.

Todos los CRBs fabricados por RKB ofrecen las capacidades de carga más altas, una geometría interna mejorada, materiales de alta calidad y tratamientos térmicos especiales para obtener unas prestaciones excelentes.

Los CRBs de RKB están disponibles con agujero cilíndrico o cónico, en configuraciones con una, dos o varias hileras de rodillos. Dependiendo de los requerimientos de la aplicación, el temple bainítico y la estabilización dimensional a alta temperatura, pueden ser aplicados tanto a los anillos como a los rodillos.

Las dimensiones de los rodamientos y la precisión de giro cumplen con los estándares ISO/ABMA/GOST.

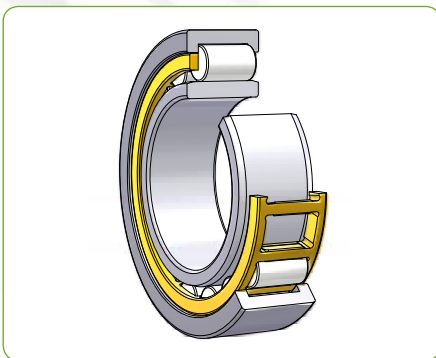

## Rodamientos de rodillos cilíndricos de una hilera

RKB ofrece una amplia gama de diseños de rodamientos cilíndricos de una hilera de rodillos, con ejecución normal o reforzada de gran rendimiento para aplicaciones críticas.

Los perfiles de los rodillos y las pistas están diseñados para obtener una distribución óptima de las presiones y minimizar la concentración de tensiones, en condiciones críticas.

La gama de producto de RKB incluye los diseños sin jaula que aportan una mayor capacidad de carga que un rodamiento con jaula de las mismas dimensiones.



### Diseños principales

#### Tipo NU

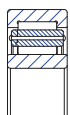

- Anillo exterior con dos pestañas laterales
- Anillo interior sin pestañas
- Jaula de latón de dos piezas guiada en los rodillos (M) o en el anillo exterior (MA)
- Disponible con jaula remachada o jaula tipo AVH y con ranuras de lubricación
- Geometría de la pista y perfil de los rodillos optimizados
- Para ser usado en la posición flotante



#### Tipo N

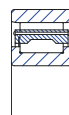

- Anillo exterior sin pestañas
- Anillo interior con dos pestañas a ambos lados.
- Jaula de latón de dos piezas guiada en los rodillos (M) o en el anillo exterior (MA)
- Ranuras en las caras laterales del anillo interno
- Disponible con jaula remachada o jaula tipo AVH y con ranuras de lubricación
- Geometría de la pista y perfil de los rodillos optimizados
- Para ser usado en la posición flotante



#### Tipo NUP

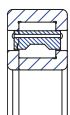

- Anillo exterior con dos pestañas laterales
- Anillo interior con pestaña y anillo lateral suplementario
- Jaula de latón de dos piezas guiada en los rodillos (M) o en el anillo exterior (MA)
- Disponible con jaula remachada o jaula tipo AVH y con ranuras de lubricación
- Geometría de la pista y perfil de los rodillos optimizados
- Se puede usar en la posición fija



#### Tipo NJ

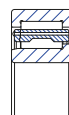

- Anillo exterior con pestañas laterales a ambos lados
- Anillo interior con una sola pestaña lateral
- Jaula de latón de dos piezas guiada en los rodillos (M) o en el anillo exterior (MA)
- Disponible con jaula remachada o jaula tipo AVH y con ranuras de lubricación
- Geometría de la pista y perfil de los rodillos optimizados
- Se puede usar como rodamiento fijo en un solo sentido



#### Tipo NJG

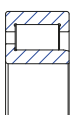

- Anillo exterior con pestañas laterales a ambos lados
- Anillo interior con una sola pestaña lateral
- Lleno de rodillos (sin jaula) y separable diseño para una capacidad de carga aumentada
- Máxima velocidad de giro menor que la del rodamiento con jaula
- Geometría de la pista y perfil de los rodillos optimizados
- Se puede usar como rodamiento fijo en un solo sentido



#### Tipo NJGL

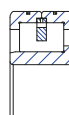

- Anillo exterior partido circunferencialmente
- Anillo interior con una pestaña lateral
- Jaula de latón de láminas
- Diseñado para obtener una gran capacidad de carga sin comprometer la velocidad máxima admisible
- Geometría de la pista y perfil de los rodillos optimizados



#### Tipo NCF

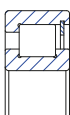

- Anillo exterior con pestaña lateral y anillo de retención
- Anillo interior con dos pestañas laterales
- Lleno de rodillos (sin jaula), diseño para una capacidad de carga aumentada
- Máxima velocidad de giro menor que la del rodamiento con jaula
- Geometría de la pista y perfil de los rodillos optimizados
- Se puede usar como rodamiento fijo en un solo sentido



## Rodamientos de rodillos cilíndricos RKB

Los rodamientos de rodillos cilíndricos (CRBs) fabricados por RKB se producen en varios diseños, medidas y series, para soportar cargas radiales pesadas y velocidades medias cumpliendo con la mayoría de los requisitos, de una gran variedad de aplicaciones industriales tanto estándar como especiales.

Todos los CRBs fabricados por RKB ofrecen las capacidades de carga más altas, una geometría interna mejorada, materiales de alta calidad y tratamientos térmicos especiales para obtener unas prestaciones excelentes.

Los CRBs de RKB están disponibles con agujero cilíndrico o cónico, en configuraciones con una, dos o varias hileras de rodillos. Dependiendo de los requerimientos de la aplicación, el temple bainítico y la estabilización dimensional a alta temperatura, pueden ser aplicados tanto a los anillos como a los rodillos.

Las dimensiones de los rodamientos y la precisión de giro cumplen con los estándares ISO/ABMA/GOST.



## Rodamientos de rodillos cilíndricos de doble hilera

Con una amplia gama de diseños de rodamientos cilíndricos de doble hilera (DRCRBs), RKB es capaz de cumplir con los requisitos de las aplicaciones más exigentes como reductores de gran tamaño, máquinas herramientas, molinos y machacadoras.

Para asegurar unas prestaciones superiores, los rodamientos RKB de doble hilera de rodillos cilíndricos son fabricados con aceros especiales de alta calidad y tratados en líneas automáticas optimizadas.

Con una geometría interna mejorada los DRCRBs pueden soportar cargas radiales elevadas con una sección transversal reducida.



### Diseños principales

#### Tipo NNU

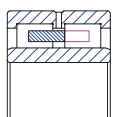

- Anillo exterior con tres pestañas integrales
- Anillo interior sin pestañas laterales
- Jaula mecanizada de una pieza de latón o de acero
- Ranura y agujeros de lubricación en el exterior
- Geometría de pista y rodillos optimizada
- Disponible con agujero cilíndrico o cónico
- Disponible con ranura para fijación en el exterior, agujeros de lubricación en el interior, ranuras de lubricación en las caras laterales de ambos anillos
- Disponible diseño con jaula de pasadores y rodillo hueco



#### Tipo NN

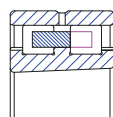

- Anillo exterior sin pestañas laterales
- Anillo interior con tres pestañas integrales
- Jaula mecanizada de una pieza de latón
- Ranura y agujeros de lubricación en el exterior
- Geometría de la pista y los rodillos optimizada
- Disponible con agujero cilíndrico o cónico
- Disponible diseño con jaula de pasadores y rodillo hueco



#### Tipo SL01 (NNC-C)

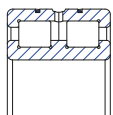

- Anillo exterior con dos pestañas, partido y sujeto con un anillo retenedor
- Anillo interior con tres pestañas integrales
- Lleno de rodillos (sin jaula) diseño con una capacidad de carga máxima
- Máxima velocidad de rotación reducida en comparación con el diseño con jaula
- Ranura y agujeros de lubricación en el exterior
- Geometría de pista y rodillos optimizada
- Se puede usar en la posición fija



#### Tipo SL02 (NNCL-C)

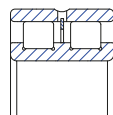

- Anillo exterior sin pestañas laterales
- Anillo interior con tres pestañas integrales
- Lleno de rodillos (sin jaula) diseño con una capacidad de carga máxima
- Máxima velocidad de rotación reducida en comparación con el diseño con jaula
- Ranura y agujeros de lubricación en el exterior
- Anillo separador entre las dos hileras de rodillos
- Geometría de pista y rodillos optimizada
- Se puede usar en la posición fija



#### Tipo SL04 (NNF)

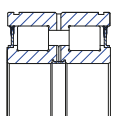

- Anillo exterior con una pestaña central
- Anillo interior con tres pestañas, partido y sujeto con un anillo retenedor
- Lleno de rodillos (sin jaula) diseño con una capacidad de carga máxima
- Máxima velocidad de rotación reducida
- Ranura de lubricación en el exterior y agujeros en el exterior y en el interior
- Geometría de pista y rodillos optimizada
- Retenes de goma integrados en ambos lados para evitar la entrada de contaminantes
- Disponible con grasa
- Se puede usar en la posición fija



#### Tipo SL18 (NNCF)

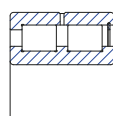

- Anillo exterior con una pestaña lateral y un anillo retenedor
- Anillo interior con tres pestañas integrales
- Lleno de rodillos (sin jaula) diseño con una capacidad de carga máxima
- Máxima velocidad de rotación reducida en comparación con el diseño con jaula
- Geometría de pista y rodillos optimizada
- Se puede usar como rodamiento fijo en un sentido
- Disponible con ranura de lubricación y agujeros en el interior y en el exterior



## Rodamientos de rodillos cilíndricos RKB

Los rodamientos de rodillos cilíndricos (CRBs) fabricados por RKB se producen en varios diseños, medidas y series, para soportar cargas radiales pesadas y velocidades medias cumpliendo con la mayoría de los requisitos, de una gran variedad de aplicaciones industriales tanto estándar como especiales.

Todos los CRBs fabricados por RKB ofrecen las capacidades de carga más altas, una geometría interna mejorada, materiales de alta calidad y tratamientos térmicos especiales para obtener unas prestaciones excelentes.

Los CRBs de RKB están disponibles con agujero cilíndrico o cónico, en configuraciones con una, dos o varias hileras de rodillos. Dependiendo de los requerimientos de la aplicación, el temple bainítico y la estabilización dimensional a alta temperatura, pueden ser aplicados tanto a los anillos como a los rodillos.

Las dimensiones de los rodamientos y la precisión de giro cumplen con los estándares ISO/ABMA/GOST.

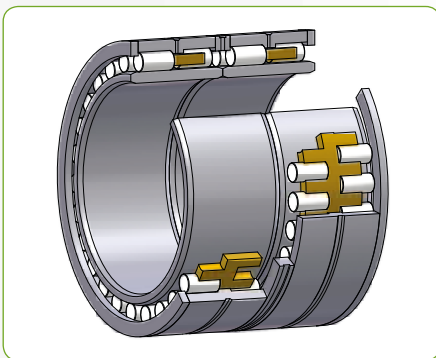

## Rodamientos cilíndricos de varias hileras

Los rodamientos cilíndricos de varias hileras conocidos como MULTIROLL, están hechos de dos partes: anillo interior (L) y conjunto exterior (R), que incluye el anillo exterior, la jaula y cuatro hileras de rodillos.

Se usan principalmente en cajas de laminación donde están expuestos a cargas radiales muy altas, impactos y velocidades medias y bajas.

Los MULTIROLL RKB se fabrican en diferentes configuraciones para adaptarse a un gran número de aplicaciones y ambientes todos ello en las condiciones agresivas propias de la industria del acero y del aluminio.





### Diseños principales

#### Tipo AF2D

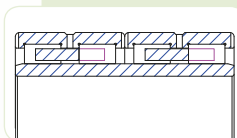

- Diseño para rodamientos de tamaño mediano y pequeño.
- Anillo interior de una pieza y sin pestañas
- Anillo exterior de dos piezas con tres pestañas
- Jaula de acero de alta resistencia que incrementa la rigidez y la resistencia en ambientes corrosivos
- Ranura de lubricación y agujeros en los anillos interior y exterior
- Disponible con ranuras de lubricación en las caras laterales
- Disponible con jaula de latón mecanizado (A2D)



#### Tipo GB2DX

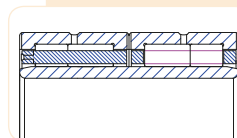

- Diseño para laminadores que cuentan con cambio automático de cilindros
- Anillo interior de una pieza, sin pestañas y con chaflanes ampliados para facilitar el montaje
- Anillo exterior de dos piezas con pestañas
- Jaula de dos piezas tipo ventana de latón mecanizado y con remaches (AVH) para una caída del rodillo optimizada
- Montaje con rodillo largo y corto para mejorar la distribución de tensiones
- Optimizado para lubricación con aceite y grasa con sistemas automáticos



#### Tipo F2CII/EVO

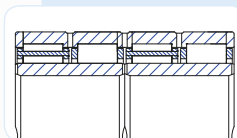

- Diseño usado para tamaños grandes
- Anillo interior de dos piezas sin pestañas y con ranuras en las caras laterales
- Anillo exterior de dos piezas con separador central y dos anillos laterales
- Jaula de pasadores de dos piezas, con diseño aligerado para una lubricación óptima
- Rodillos huecos para incrementar la capacidad de carga
- Disponible con jaula tipo ventana de latón de dos piezas mecanizada y remachada (EVO)



#### Tipo D2CII

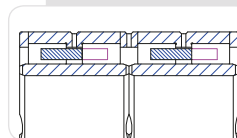

- Diseño utilizado para tamaños mediano y grande
- Anillo interior de dos piezas sin pestañas y con ranuras en las caras laterales
- Anillo exterior de dos piezas con separador central y dos anillos laterales.
- Jaula de latón mecanizada
- Ranura y agujeros de lubricación en el anillo exterior
- Diseño pensado para facilitar el montaje y el desmontaje



#### Tipo Q2ACEVO

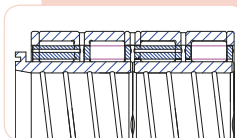

- Diseño para tamaños grandes, que incluye en el anillo interior una pestaña lateral mayor, usada como soporte de los retenes
- Anillo interior de dos piezas con ranuras en las caras laterales
- Anillo exterior de dos piezas con separador central y dos anillos laterales
- Jaula de dos piezas de tipo ventana, de latón mecanizada y remachada
- Garganta y agujeros de lubricación en el anillo exterior



## Rodamientos de rodillos cónicos RKB

Los rodamientos de rodillos cónicos (TRBs) fabricados por RKB están diseñados para soportar cargas radiales y axiales combinadas. Disponibles en una amplia gama de diseños y tamaños en series estandarizadas y no estandarizadas. Los rodamientos cónicos RKB pueden ser en medidas métricas o en pulgadas y están fabricados con las tecnologías más avanzadas. Producidos a partir de materiales de la mayor dureza, con una resistencia a la fatiga inigualable, los TRB RKB proporcionan unas prestaciones excelentes incluso bajo las condiciones de operación más severas.

TRBs RKB de una sola hilera, en parejas o de cuatro hileras están optimizados para asegurar una gran capacidad de carga y una gran rigidez en aplicaciones especiales.

El tratamiento bainítico de RKB (HB) y la estabilización dimensional a altas temperaturas (S) se pueden aplicar a rodillos y anillos.



## Rodamientos de rodillos cónicos de una hilera

Los rodamientos de rodillos cónicos de una hilera y los conjuntos emparejados (SRTRBs) RKB son frecuentemente usados en todos los segmentos industriales tanto en aplicaciones estándar como críticas.

Las estrechas tolerancias dimensionales, obtenidas a partir de tecnologías de fabricación muy precisas, y la geometría optimizada (E-Type class) hacen de estos rodamientos una solución fiable para mejorar el rendimiento de cualquier máquina.

Los conjuntos emparejados se pueden suministrar de acuerdo a las necesidades especiales del cliente (juego axial específico por ejemplo). Las dimensiones y la precisión de giro de los rodamientos cumplen con las especificaciones ISO/ABMA/GOST.



### Diseños principales

#### Tipo TS

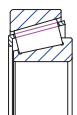

- Aro exterior simple
- Conjunto interior con anillo jaula y rodillos
- Jaula de acero estampado de una pieza
- Soporta cargas radiales y axiales en un sentido
- Apropiado para velocidades medias y altas
- Diseño separable
- Geometría optimizada (Tipo - E)
- Perfil del rodillo optimizado (ZB)
- Disponible en medidas métricas y en pulgadas



#### Tipo DB

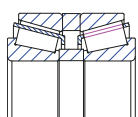

- Conjunto de dos rodamientos simples emparejados (montaje en "O")
- Disponible con separadores de aros interiores y exteriores (macizos o con agujeros de lubricación)
- Soporta cargas radiales y axiales en ambos sentidos
- Montaje con gran rigidez
- Soporta poco desalineamiento
- Geometría optimizada (Tipo-E)
- Perfil del rodillo optimizado (ZB)
- Pre-ajustado o con BEP a petición del cliente
- Disponible en medidas métricas y en pulgadas



#### Tipo DF

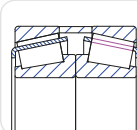

- Conjunto de dos rodamientos simples emparejados (montaje en "O")
- Disponible con separadores de aros interiores y exteriores (macizos o con agujeros de lubricación)
- Soporta cargas radiales y axiales en ambos sentidos
- Montaje con gran rigidez
- Soporta poco desalineamiento
- Geometría optimizada (Tipo-E)
- Perfil del rodillo optimizado (ZB)
- Pre-ajustado o con BEP a petición del cliente
- Disponible en medidas métricas y en pulgadas

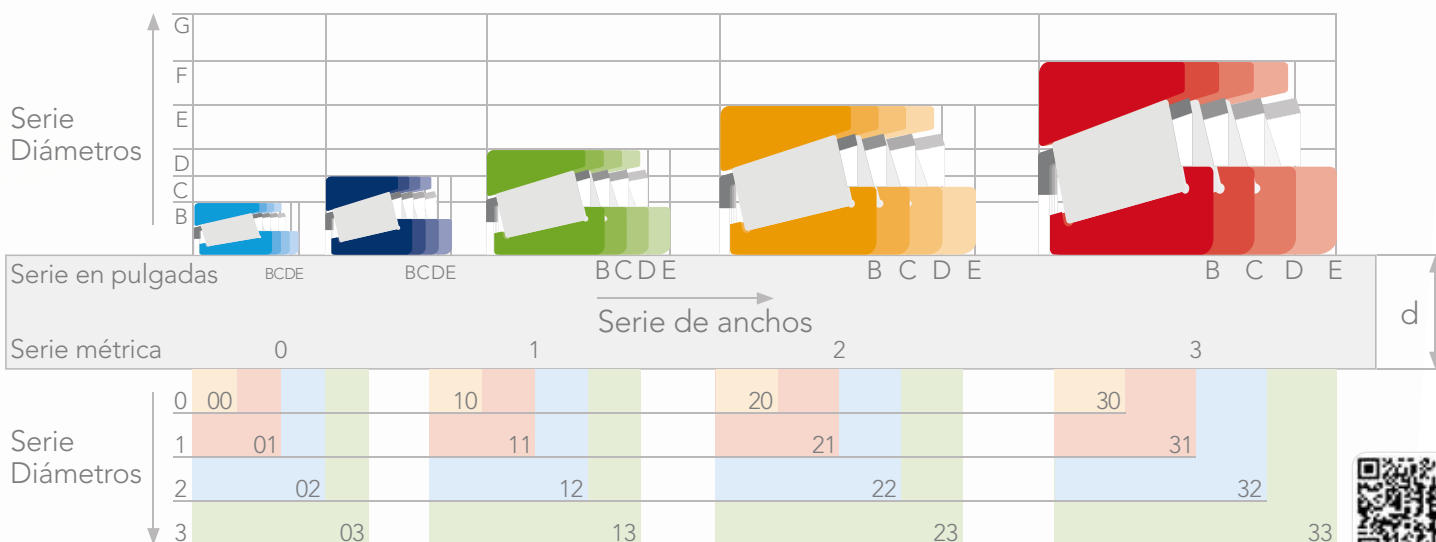



## Rodamientos de rodillos cónicos RKB

Los rodamientos de rodillos cónicos (TRBs) fabricados por RKB están diseñados para soportar cargas radiales y axiales combinadas. Disponibles en una amplia gama de diseños y tamaños en series estandarizadas y no estandarizadas. Los rodamientos cónicos RKB pueden ser en medidas métricas o en pulgadas y están fabricados con las tecnologías más avanzadas. Producidos a partir de materiales de la mayor dureza, con una resistencia a la fatiga inigualable, los TRB RKB proporcionan unas prestaciones excelentes incluso bajo las condiciones de operación más severas.

TRBs RKB de una sola hilera, en parejas o de cuatro hileras están optimizados para asegurar una gran capacidad de carga y una gran rigidez en aplicaciones especiales.

El tratamiento bainítico de RKB (HB) y la estabilización dimensional a altas temperaturas (S) se pueden aplicar a rodillos y anillos.



## Rodamientos de rodillos cónicos de doble hilera

Los rodamientos de rodillos cónicos de dos hileras (DRTRBs) RKB se producen en diferentes configuraciones (TDO, TDOS, TDI, TDIS) para soportar cargas combinadas y fijar el eje en los dos sentidos.

Fabricados con un juego axial (BEP) determinado, DRTRBs se pueden usar en una gran variedad de aplicaciones industriales. Para fabricar productos con la máxima resistencia a la fatiga y el desgaste, RKB usa diferentes grados de acero y tratamientos térmicos especiales.

Las dimensiones y la precisión de giro de los rodamientos cumplen con las especificaciones ISO/ABMA/GOST.



### Main designs

#### Tipo TDO

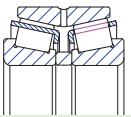

- Anillo exterior doble
- Dos conjuntos interiores simples con anillo rodillos y jaula
- Dos jaulas de una pieza de acero estampado
- Un anillo separador entre los anillos interiores (macizo o con agujeros y ranura de lubricación)
- Soporta cargas radiales y axiales en dos sentidos
- Montaje con una gran rigidez
- Soporta poco desalineamiento
- Perfil del rodillo optimizado (ZB)
- Pre-ajustado o BEP a petición del cliente
- Disponible en medidas métricas o en pulgadas



#### Tipo TDONASW

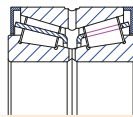

- Anillo exterior doble
- Dos conjuntos interiores simples con anillo, rodillos y jaula
- Dos jaulas de una pieza de acero estampado
- Ranuras de lubricación en las caras internas
- Retenes para evitar la entrada de contaminantes
- Montaje sin separadores
- Soporta cargas radiales y axiales en dos sentidos
- Montaje con una gran rigidez
- Perfil del rodillo optimizado (ZB)
- Pre-ajustado o con BEP a petición del cliente
- Disponible en medidas métricas o en pulgadas



#### Tipo TDI

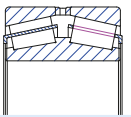

- Dos aros exteriores simples
- Conjunto interior con anillo doble
- Dos jaulas de una pieza de acero estampado
- Un anillo separador de aros exteriores (macizo o con ranura y agujeros de lubricación)
- Soporta cargas radiales y axiales en dos sentidos
- Perfil del rodillo optimizado (ZB)
- Pre-ajustado o con BEP a petición del cliente
- Disponible en medidas métricas o en pulgadas.



#### Tipo TDIS

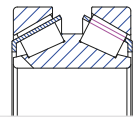

- Dos aros exteriores simples
- Conjunto interior con anillo doble
- Dos jaulas de una pieza de acero estampado
- Soporta cargas radiales y axiales en dos sentidos
- Diseño con un gran ángulo de contacto
- Apropiado para operar bajo cargas axiales altas
- Disponible con jaula de pasadores y rodillo hueco
- Disponible con chavetero en el aro interior y ranuras en las caras laterales
- Disponible en medidas métricas o en pulgadas



#### Tipo TDISS

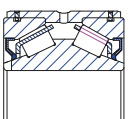

- Dos aros exteriores simples
- Conjunto interior con anillo doble
- Dos jaulas de una pieza de acero estampado
- Retenes laterales para evitar la contaminación
- Pre-ajustado o con BEP a petición del cliente
- Diseño con un gran ángulo de contacto
- Apropiado para operar bajo cargas axiales altas
- Disponible con chavetero en el aro interior y ranuras en las caras laterales
- Casquillo exterior con ranura y agujeros de lubricación
- Disponible en medidas métricas o en pulgadas





## Rodamientos de rodillos cónicos RKB

Los rodamientos de rodillos cónicos (TRBs) fabricados por RKB están diseñados para soportar cargas radiales y axiales combinadas. Disponibles en una amplia gama de diseños y tamaños en series estandarizadas y no estandarizadas. Los rodamientos cónicos RKB pueden ser en medidas métricas o en pulgadas y están fabricados con las tecnologías más avanzadas. Producidos a partir de materiales de la mayor dureza, con una resistencia a la fatiga inigualable, los TRB RKB proporcionan unas prestaciones excelentes incluso bajo las condiciones de operación más severas.

TRBs RKB de una sola hilera, en parejas o de cuatro hileras están optimizados para asegurar una gran capacidad de carga y una gran rigidez en aplicaciones especiales.

El tratamiento bainítico de RKB (HB) y la estabilización dimensional a altas temperaturas (S) se pueden aplicar a rodillos y anillos.



## Rodamientos de rodillos cónicos de cuatro hileras

Los rodamientos de rodillos cónicos de cuatro hileras (FRTRB) RKB se producen principalmente en configuraciones TQO y TQI. En versiones abiertas y selladas. Se suministran con el juego axial (BEP) solicitado y se usan mayoritariamente en laminadores de acero.

Las materias primas de alta calidad, los tratamientos térmicos especiales, y las innovadoras soluciones de sellado son la base de una gran fiabilidad y una vida útil que supera las expectativas.

Las dimensiones y la precisión de giro de los rodamientos cumplen con las especificaciones ISO/ABMA/GOST.

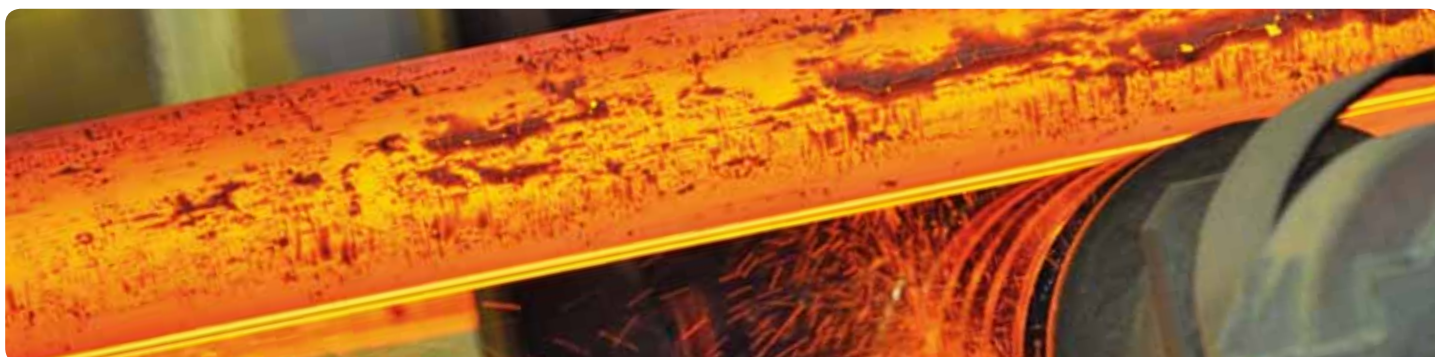

### Diseños principales

#### Tipo TQO

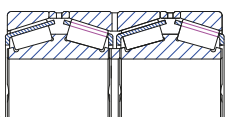

- Un aro exterior doble, dos simples y dos separadores de aros macizos o con ranura y agujeros de lubricación
- Dos conjuntos interiores con el anillo doble y un separador de aros interiores macizo o con ranura y agujeros de lubricación
- Cuatro jaulas de acero estampado
- Soporta carga radial y axial en ambos sentidos
- Pre-ajustado o con BEP a petición del cliente
- Disponible con ranura helicoidal interior (G)
- Marcadas zonas en los aros exteriores para facilitar el montaje y el mantenimiento
- Disponible en medidas métricas y en pulgadas



#### Tipo TQO NO SPACER/G

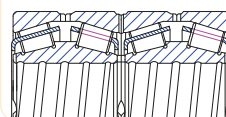

- Un aro exterior doble, dos simples y dos separadores exteriores
- Dos conjuntos interiores con el aro interior doble
- Cuatro jaulas de acero estampado
- Soporta carga radial y axial en ambos sentidos
- Pre-ajustado o con BEP a petición del cliente
- Disponible con ranura helicoidal interior (G)
- Ranuras de lubricación en las caras laterales de los anillos interiores dobles
- Marcadas zonas en los aros exteriores para facilitar el montaje y el mantenimiento
- Disponible en medidas métricas y en pulgadas



#### Tipo TQO PIERCED/G

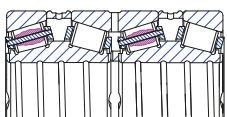

- Un aro exterior doble, dos simples y dos separadores de aros macizos o con ranura y agujeros de lubricación
- Dos conjuntos interiores con el aro doble y un separador de aros interiores macizo o con ranura y agujeros de lubricación
- Cuatro jaulas de pasadores
- Rodillos huecos para mayor capacidad de carga
- Pre-ajustado o con BEP a petición del cliente
- Disponible con ranura helicoidal interior (G)
- Marcadas zonas en los aros exteriores para facilitar el montaje y el mantenimiento
- Disponible en medidas métricas y en pulgadas



#### Tipo TQOS/AVS2/G

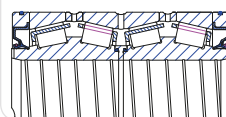

- Un aro exterior doble, dos simples y dos separadores de aros macizos o con ranura y agujeros de lubricación
- Dos conjuntos interiores con el aro interior doble
- Cuatro jaulas de acero estampado
- Pre-ajustado o con BEP a petición del cliente
- Marcadas zonas en los aros exteriores para facilitar el montaje y el mantenimiento
- Anillos laterales con retenes y junta tórica a ambos lados del rodamiento
- Diseñado con retén tipo Anti-Vortex en el separador de conos
- Disponible en medidas métricas y en pulgadas



#### Tipo TQIT

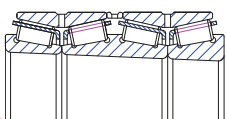

- Dos aros exteriores dobles con un separador central macizo o con ranura y agujeros de lubricación
- Tres anillos interiores uno doble y dos simples
- Cuatro jaulas de acero estampado
- Pre-ajustado o con BEP a petición del cliente
- Disponible con ranura helicoidal interior (G)
- Disponible con agujero cilíndrico (TQI) o con agujero cónico (TQIT)
- Marcadas zonas en los aros exteriores para facilitar el montaje y el mantenimiento
- Disponible en medidas métricas y en pulgadas



## Rodamientos axiales RKB

Los rodamientos axiales (TBs) RKB están diseñados para soportar altas cargas axiales y en algunos casos incluso cargas radiales moderadas. El programa de fabricación incluye TBs de una o dos direcciones con anillos planos o esféricos, y satisface cualquier requerimiento en muchas aplicaciones industriales.

Gracias a la geometría interna mejorada y al uso de las materias primas más apropiadas todos los TBs RKB cuentan con las capacidades de carga más altas y la más alta fiabilidad.

Dependiendo de la aplicación, el tratamiento bainítico RKB (HB) y la estabilización dimensional a altas temperaturas (S) se pueden aplicar a anillos y elementos rodantes.

Las dimensiones y la precisión de giro de los rodamientos cumplen con las especificaciones ISO/ABMA/GOST.

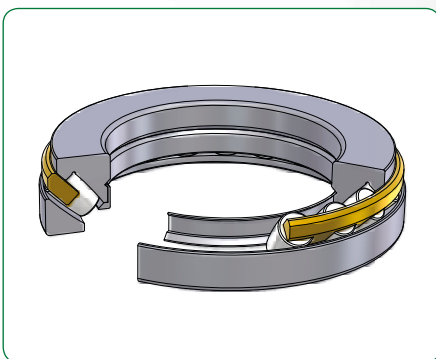

## Rodamientos axiales de una hilera

La amplia gama de rodamientos axiales de una hilera (SDTBs) diseñada y producida por RKB ofrece una solución efectiva desde el punto de vista del coste a las más exigentes industrias.

SDTBs pueden soportar carga axial en un solo sentido, y fijar axialmente el eje. Los perfiles de rodillos y pistas están diseñados y fabricados para reducir las tensiones minimizando el efecto de concentración.

Dependiendo de la máquina y las condiciones de operación, se pueden aplicar mejoras específicas para mejorar las prestaciones de una forma fiable y eficiente.





### Diseños principales

#### Tipo 51M

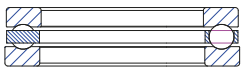

- Anillo plano para posicionar el alojamiento
- Diseño separable
- Jaula de latón de una pieza (M) guiada en las bolas
- Soporta carga axial en un solo sentido
- Disponible con anillo de forma esférica

**HB** **S**  
BAINITE HT STABILIZATION

#### Tipo EM



- Perfil del rodillo asimétrico
- Jaula de latón de una pieza guiada en el aro interior (M)
- Ejecución reforzada (E)
- Soporta carga axial en un sentido y desalineamiento angular

**HB** **S** **O+** **R+**  
BAINITE HT STABILIZATION OPTIMIZED REINFORCED

#### Tipo EMEVO

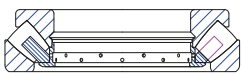

- Perfil del rodillo asimétrico
- Jaula de latón mecanizado de una pieza tipo EVO guiada en el eje (M)
- Ejecución reforzada (E)
- Soporta carga axial en un sentido y desalineamiento angular

**HB** **S** **O+** **R+**  
BAINITE HT STABILIZATION OPTIMIZED REINFORCED

#### Tipo EJ



- Perfil del rodillo asimétrico
- Jaula de acero de alta resistencia (J) guiada en el anillo interior
- Ejecución reforzada (E)
- Soporta carga axial en un sentido y desalineamiento angular

**HB** **S** **O+** **R+**  
BAINITE HT STABILIZATION OPTIMIZED REINFORCED

#### Tipo 81M



- Anillo plano para posicionar el alojamiento
- Diseño separable con sección reducida
- Jaula de latón de dos piezas mecanizada (M) guiada en los rodillos
- Soporta carga axial en un sentido
- Disponible con anillo de forma esférica

**HB** **S** **P**  
BAINITE HT STABILIZATION PROFILE

#### Tipo 89M

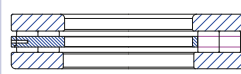

- Anillo plano para posicionar el alojamiento
- Dos hileras de rodillos
- Jaula de latón de dos piezas mecanizada (M) guiada en los rodillos
- Diseño separable con sección reducida
- Soporta carga axial en un solo sentido

**HB** **S** **P** **R+**  
BAINITE HT STABILIZATION PROFILE REINFORCED

#### Tipo TKCr



- Jaula de latón de dos piezas mecanizada
- Soporta carga axial en un sentido
- Montaje rígido

**HB** **S** **O+** **P**  
BAINITE HT STABILIZATION OPTIMIZED PROFILE

#### Tipo TKv

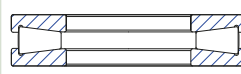

- Lleno de rodillos (sin jaula) para una mayor capacidad de carga
- Soporta carga axial en un sentido
- Montaje rígido
- Velocidad máxima menor que la del diseño con jaula

**HB** **S**  
BAINITE HT STABILIZATION

#### Tipo TKSD

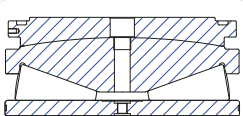

- Lleno de rodillos (sin jaula) pensado para trabajar bajo cargas axiales extremas
- Ejecución especial para los tornillos de apriete
- Disponible con anillo de forma esférica y arandela de presión
- Velocidad máxima a reducida

**HB** **S** **R+**  
BAINITE HT STABILIZATION REINFORCED





## Rodamientos axiales RKB

Los rodamientos axiales (TBs) RKB están diseñados para soportar altas cargas axiales y en algunos casos incluso cargas radiales moderadas. El programa de fabricación incluye TBs de una o dos direcciones con anillos planos o esféricos, y satisface cualquier requerimiento en muchas aplicaciones industriales.

Gracias a la geometría interna mejorada y al uso de las materias primas más apropiadas todos los TBs RKB cuentan con las capacidades de carga más altas y la más alta fiabilidad.

Dependiendo de la aplicación, el tratamiento bainítico RKB (HB) y la estabilización dimensional a altas temperaturas (S) se pueden aplicar a anillos y elementos rodantes.

Las dimensiones y la precisión de giro de los rodamientos cumplen con las especificaciones ISO/ABMA/GOST.

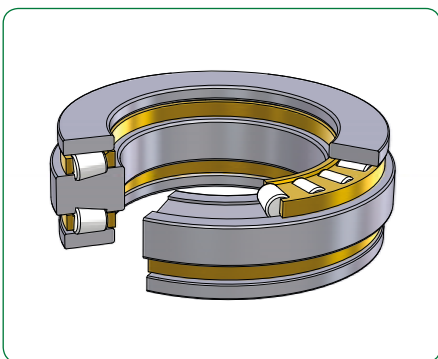
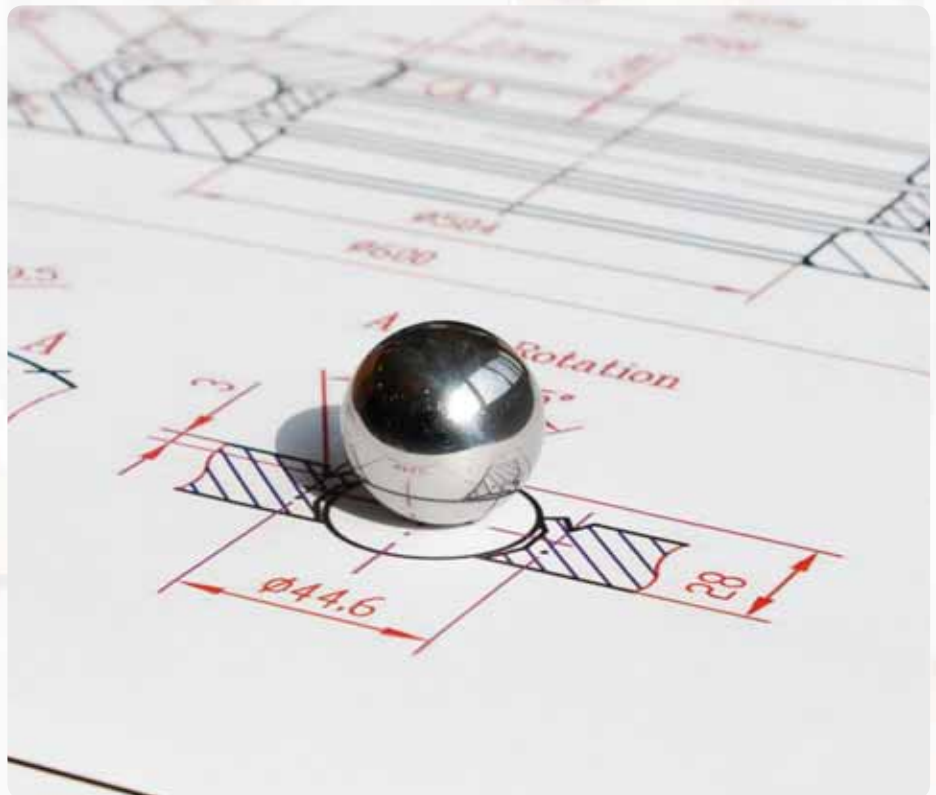

## Rodamientos axiales de doble hilera

Los rodamientos axiales de doble hilera (DDTBs) se componen normalmente de dos conjuntos de elementos rodantes con jaula, un anillo ajustado al eje y dos ajustados al alojamiento.

Al estar soportados por el alojamiento pueden soportar cargas axiales muy altas en ambos sentidos, fijando completamente la posición del eje. Los DDTBs de RKB están disponibles en varias configuraciones en ejecuciones estándar o mejoradas.

Sus altas capacidades de carga, obtenidas a partir de una geometría interna mejorada y tratamientos térmicos especiales, los hacen imprescindibles y una solución eficaz en muchas aplicaciones críticas.



### Diseños principales

#### Tipo 52M



- Anillos planos
- Dos jaulas de latón de una pieza (M) guiadas en las bolas
- Diseño separable
- Soporta cargas axiales medias-altas en ambos sentidos
- Apropiado para aplicaciones que requieren una capacidad de carga media-alta y una elevada velocidad de giro



#### Tipo WS+GS

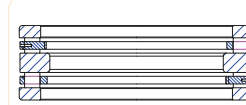

- Anillos planos
- Componentes separables: anillo del eje (WS) y anillos del alojamiento (GS)
- Dos jaulas de latón de una pieza (M) guiadas en las bolas
- Diseño rígido sensible al desalineamiento
- Soporta cargas muy elevadas en ambos sentidos



#### Tipo TTK1



- Unidades compactas separables
- Dos jaulas de latón de una pieza (M) guiadas en el anillo central
- Anillo intermedio centrado en el diámetro interior con el eje
- Pre-ajustado o con BEP a petición del cliente
- Diseño rígido muy sensible al desalineamiento
- Soporta cargas muy grandes en dos sentidos
- Disponible con ranura y agujeros de lubricación en el anillo separador



#### Tipo TTK2

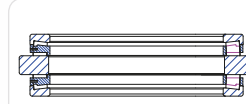

- Unidades separables de sección estrecha
- Dos jaulas de latón de una pieza (M) guiadas en el anillo central
- Anillo intermedio centrado en el diámetro exterior con el alojamiento
- Pre-ajustado o con BEP a petición del cliente
- Diseño rígido muy sensible al desalineamiento
- Soporta cargas muy elevadas en ambos sentidos



# TABLA DE PRODUCTOS

## Rodamientos Cilíndricos

D.E. hasta 1800 mm

Rodamientos de rodillos cilíndricos de una hilera

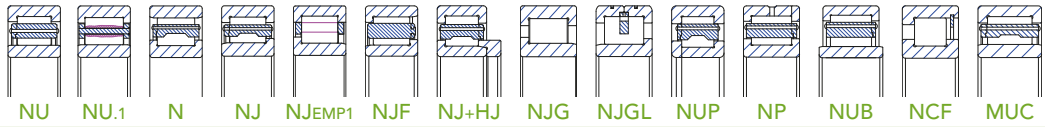

D.E. hasta 1800 mm

Rodamientos de rodillos cilíndricos de doble hilera

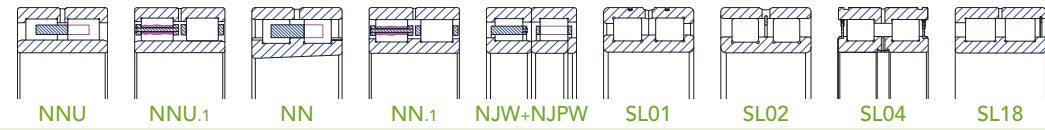

D.E. hasta 1400 mm

Rodamientos de rodillos cilíndricos de múltiples hileras

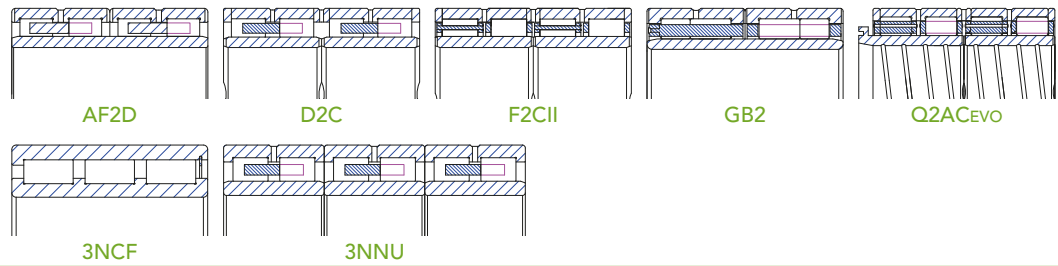

RADIAL

AXIAL

RODILLOS CILÍNDRICOS

D.E. hasta 1600 mm

Rodamientos axiales de rodillos cilíndricos de una dirección

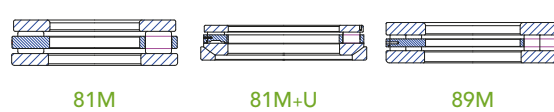

Rodamientos axiales de rodillos cilíndricos de doble dirección

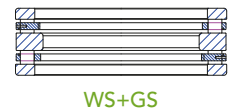

## Rodamientos de Rodillos Cónicos

D.E. hasta 1800 mm

Rodamientos de rodillos cónicos de una hilera

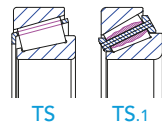

Rodamientos de rodillos cónicos de hilera emparejada

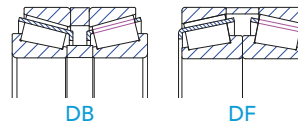

D.E. hasta 1925 mm

Rodamientos de rodillos cónicos de doble hilera

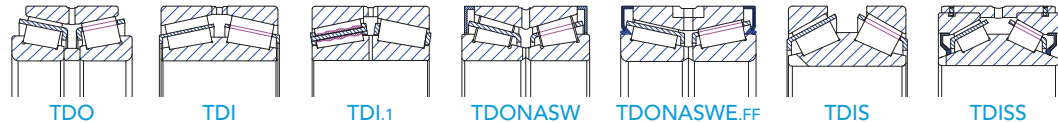

D.E. hasta 1925 mm

Rodamientos de rodillos cónicos de múltiples hileras

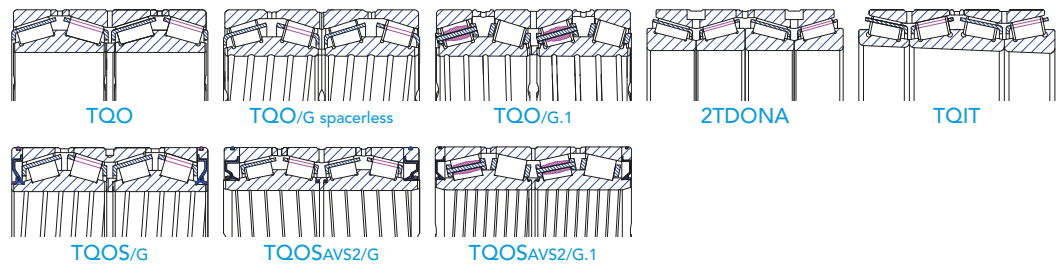

RADIAL

AXIAL

RODILLOS CÓNICOS

D.E. hasta 1600 mm

Rodamientos axiales de rodillos cónicos de una dirección

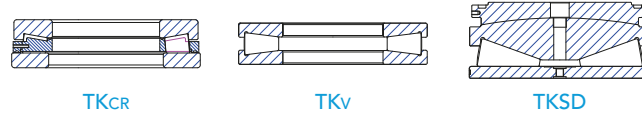

D.E. hasta 1600 mm

Rodamientos axiales de rodillos cónicos de doble dirección

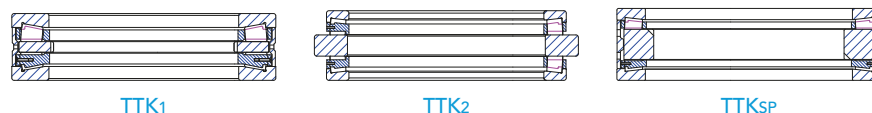

## Rodamientos de Bolas

D.E. hasta 1900 mm

Rodamientos rígido de bolas de una hilera

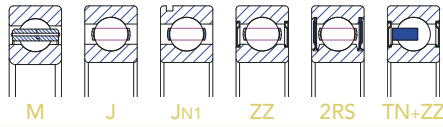

Rodamientos de contacto angular de una hilera

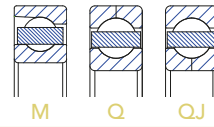

D.E. hasta 1925 mm

Rodamientos de contacto angular de hilera emparejada

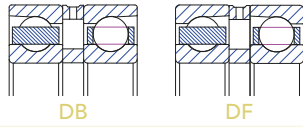

Rodamientos de contacto angular de doble hilera

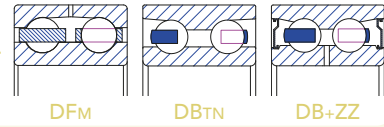

O.D. up to 1600 mm

Rodamientos axiales de bolas de una dirección

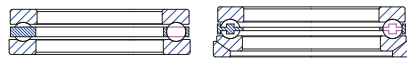

Rodamiento axial de bolas de doble dirección



## Rodamientos de Rodillos Esféricos

D.E. hasta 1580 mm

Rodamientos de rodillos esféricos

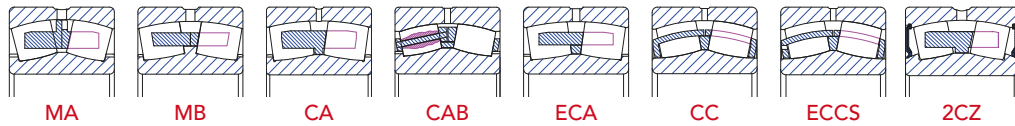

D.E. hasta 1400 mm

Rodamientos de rodillos toroidales

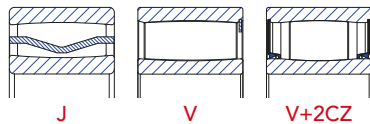

D.E. hasta 1400 mm

Rodamientos axiales de rodillos esféricos

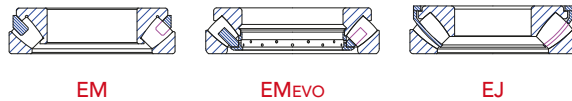

## Otros Productos

D.E. hasta 400 mm

Rodamientos de aguja

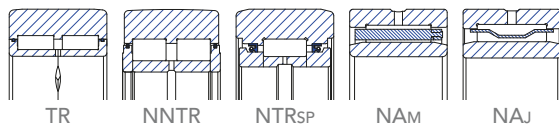

D.E. hasta 1800 mm

Rodamientos especiales y Partidos

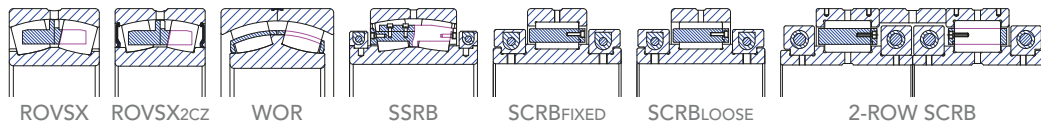

Coronas de orientación

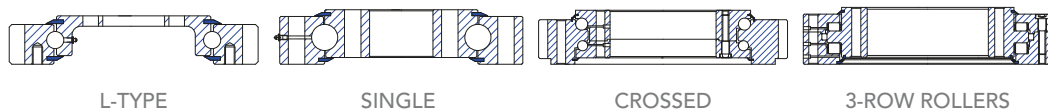

### Notes

1. Dimensión del rodamiento y precisión de funcionamiento acorde con las normas estándar ISO/AFBMA/GOST
2. Todos los rodamientos disponibles en medidas métricas y pulgadas, con agujero cilíndrico o cónico
3. Características especiales disponibles bajo petición





# RKB

BEARING INDUSTRIES

Via Primo Agosto · 6828 Balerna · Suiza  
P.O. Box 16 · 6830 Chiasso 3 · Suiza  
Teléfono +41 91 260 09 30 · Fax +41 91 260 09 50  
info@rkbeurope.com · www.rkbbearings.com

*The Alternative Power*

